

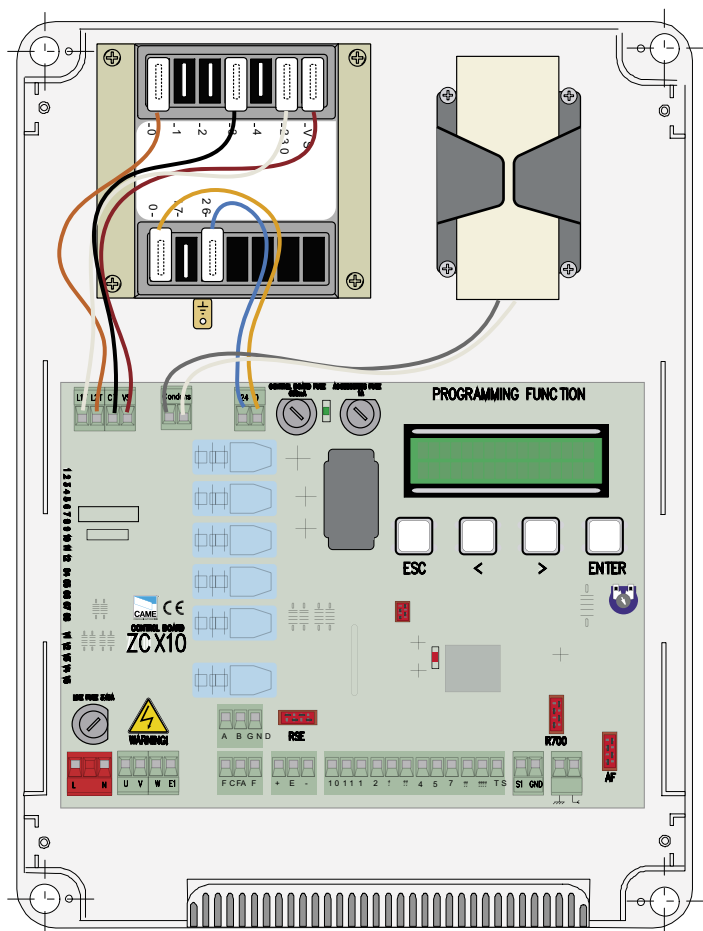

ZCX10



**230В блок управления
для С-ВХЕ привода**

1 Описание обозначений

 Этот символ обозначает раздел требующий внимательного прочтения.

 Этот символ обозначает раздел связанный с безопасностью.

2 Назначение и применение

2.1 Применение

Блок управления ZCX10 был разработан для привода СВХ Е предназначенного для автоматического контроля секционных, раздвижных и складывающихся промышленных ворот.

 Запрещается изменять назначение, превышать пределы использования указанные в приведённой ниже инструкции. Производить монтаж способами и методами отличными от приведённой ниже инструкции.

2.2 Назначение

 Эта инструкция предназначена только для квалифицированного технического персонала производящего установку оборудования.

3 Описание продукта

3.1 Описание блока

Блок управления ZCX10 был разработан для управления автоматикой СВХ предназначенной для секционных, раздвижных и складывающихся ворот, питание ~230В, 50-60 Гц, мощность двигателя до 600Вт. Разработано и произведено CAME S.p.A., согласно стандарту UNI EN 12453.

Корпус выполнен из ABS и соответствует классу защиты IP54, имеет вентиляционные отверстия и оснащён трансформатором.

Питание ~230В подключается к клеммам L-N защищённым 5А предохранителем, слаботочные цепи защищены 1А предохранителем.

Общая мощность аксессуаров (24V) не должна превышать 20Вт.

 - Класс изоляции II;

 - В целях электробезопасности, заземление производить в указанной точке.

 **Внимание:** перед проведением каких-либо подключений и настроек необходимо отключить электропитание.

3.2 Размеры и расстояния крепёжных отверстий

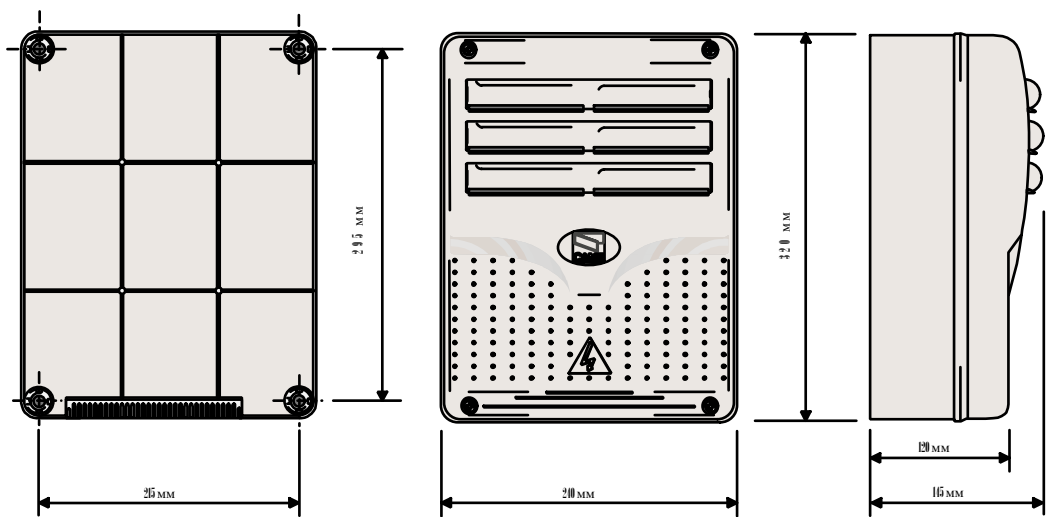

Tutti i dati e le informazioni qui contenute sono da ritenersi suscettibili di modifica in qualsiasi momento e a nostro giudizio

3.3 Описание блока

Tutti i dati e le informazioni qui contenute sono da ritenersi suscettibili di modifica in qualsiasi momento e a nostro giudizio

Русский

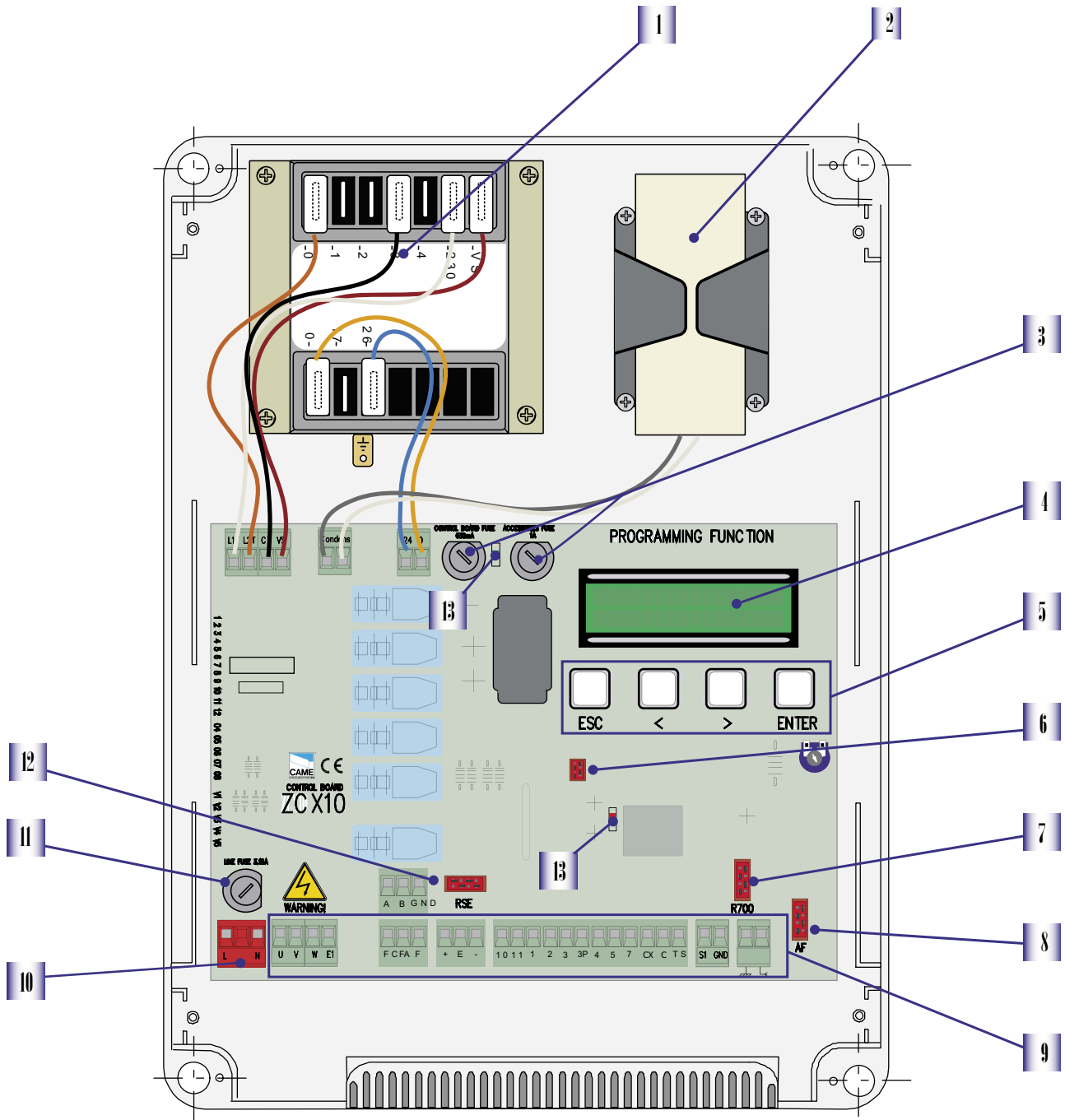

- 1- Трансформатор
- 2- Конденсатор (по умолчанию отсутствует)
- 3- Предохранитель управляющих цепей 630 мА, предохранитель для аксессуаров 1А.
- 4- Дисплей
- 5- Кнопки программирования
- 6- Разъём для подключения карты памяти

- 7- Разъём для подключения платы R700
- 8- Разъём для подключения платы AF
- 9- Колодки подключений
- 10- Разъём для подключения питания ~230В
- 11- Сетевой предохранитель 3.15 мА
- 12- Разъём для подключения платы RSE
- 13- Светодиодные индикаторы

3.4 Установка петель на корпус блока управления



4 Установка

4.1 Предварительно проверить



Установка должна производиться квалифицированным персоналом в соответствии с принятыми стандартами.



Перед установкой Вы должны:

- Убедиться, что место установки блока управления защищено от механических воздействий, и что поверхность крепления блока ровная и твёрдая.
- Обеспечить доступ к устройствам отключения электропитания, расстояние между контактами не менее 3 мм.

4.2 Инструменты и материалы

Убедитесь в наличии всех необходимых инструментов и материалов требующихся для проведения соответствующих работ в соответствии с нормами безопасности.

Например:

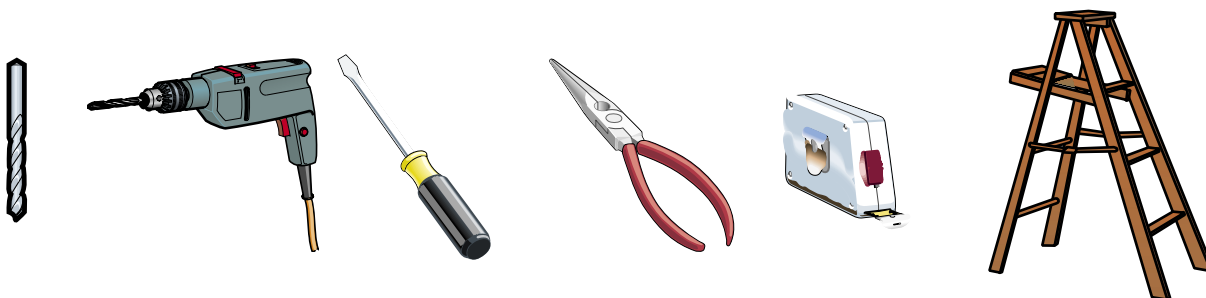

4.3 Электрические подключения

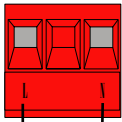

230В, 50-60Гц

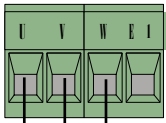

Однофазный двигатель ~230В с максимальной мощностью 600 Вт

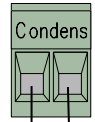

Конденсатор 20мкФ 420В.

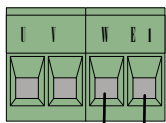

~230В, максимально 25Вт (срабатывает во время движения) лампа-индикатор

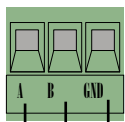
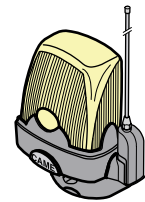

Колodka для подключения ПК, использовать биполярный экранированный кабель RS235



PC40 или PC30

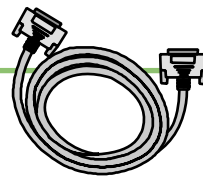

RS232 кабель



Персональный Компьютер

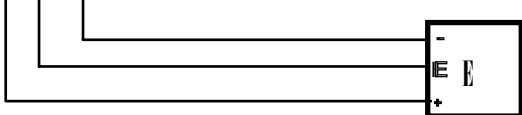
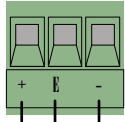

Колodka для подключения энкодера (для подключения использовать кабель 2402С 22АWG)

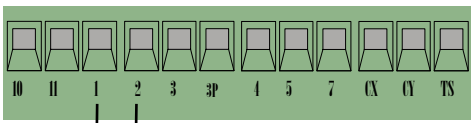

(1-2) кнопка "СТОП". Контакты Нормально Замкнутые. (N.C.)

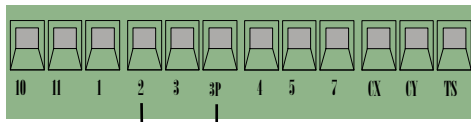

(2-3P) кнопка "ЧАСТИЧНОЕ ОТКРЫВАНИЕ".
Контакты Нормально Открытые. (N.O.)

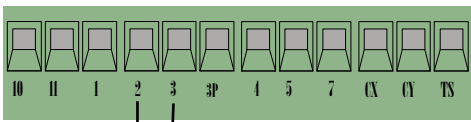

(2-3) кнопка "ОТКРЫТЬ". Контакты Нормально Открытые. (N.O.)

Tutti i dati e le informazioni qui contenute sono da ritenersi suscettibili di modifica in qualsiasi momento e a nostro giudizio

4.3 Электрические подключения

Русский

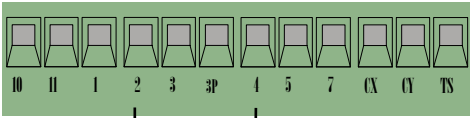

(2-4) кнопка “ЗАКРЫТЬ”. Контакты Нормально Открытые. (N.O.)

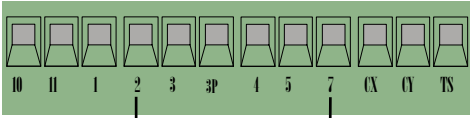

(2-7) кнопка “ПОШАГОВОЕ УПРАВЛЕНИЕ”.
Контакты Нормально Открытые. (N.O.)

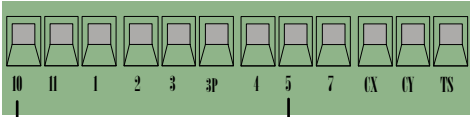

(10-5) индикатор открытых ворот 24В 3Вт

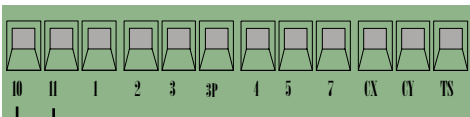

(10-11) выход ~24В для питания аксессуаров (максимально 20 Вт)

(2-CX) подключение фотоэлементов DOC и DIR

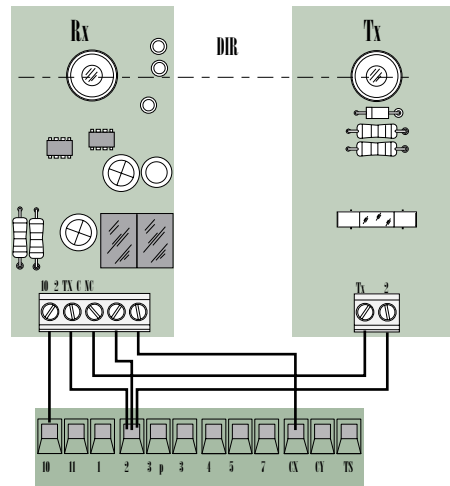
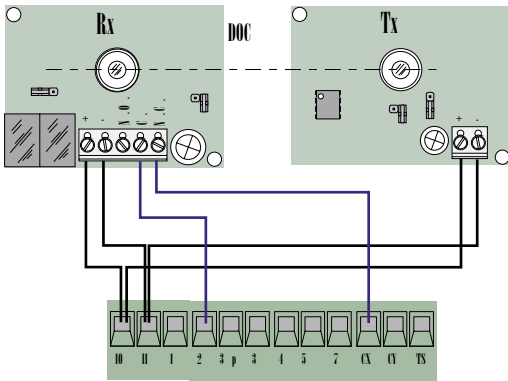

(2-CY) подключение фотоэлементов DOC и DIR

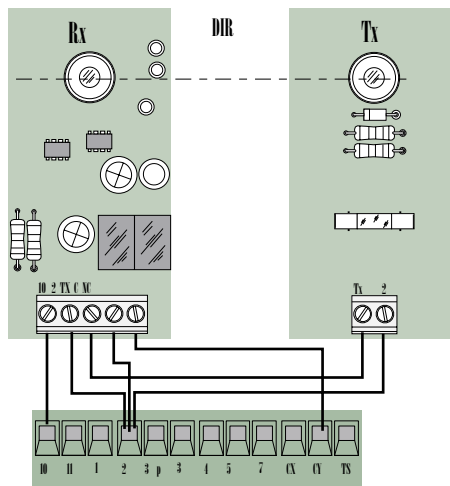
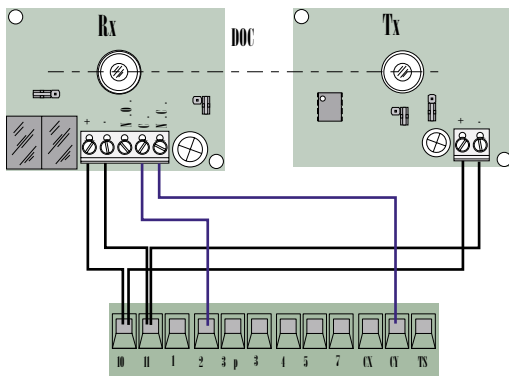

Tutti i dati e le informazioni qui contenute sono da ritenersi suscettibili di modifica in qualsiasi momento e a nostro giudizio

4.3 Электрические подключения

Подключение фотоэлементов DOC и DIR с функцией ТЕСТ

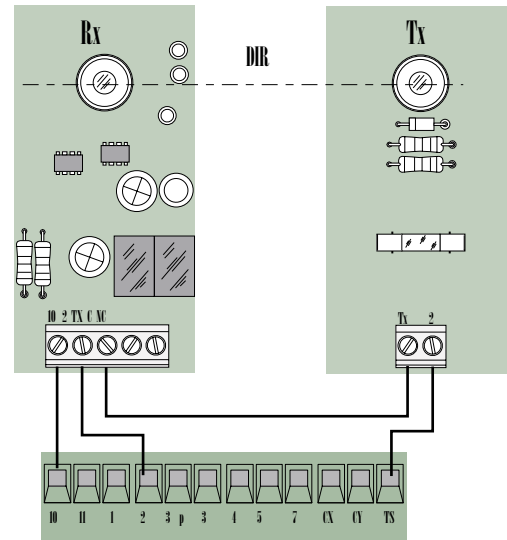
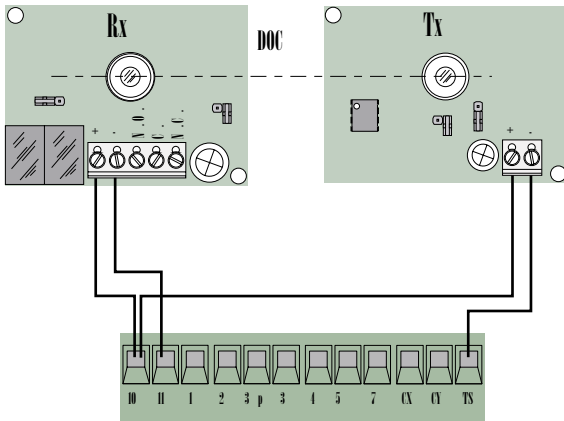

(S1-GND) колодка подключения считывателя TSP00 или LT001

ВНИМАНИЕ. Для работы считывателя необходимо подключить кодер (R700).

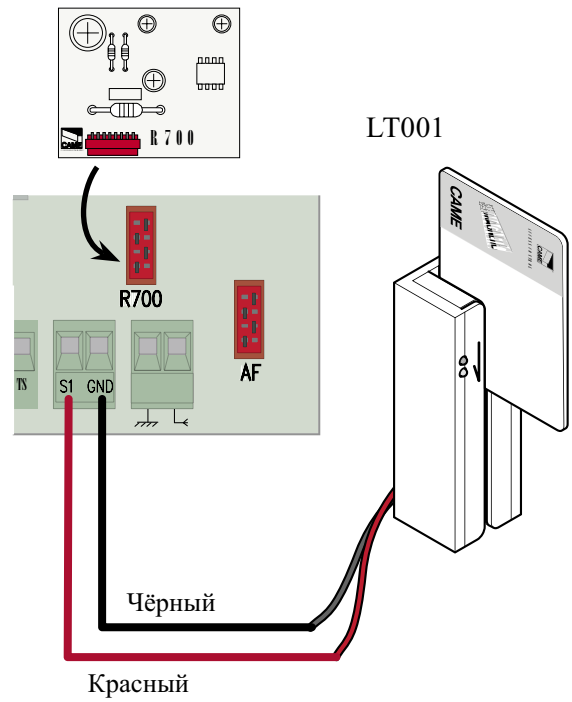
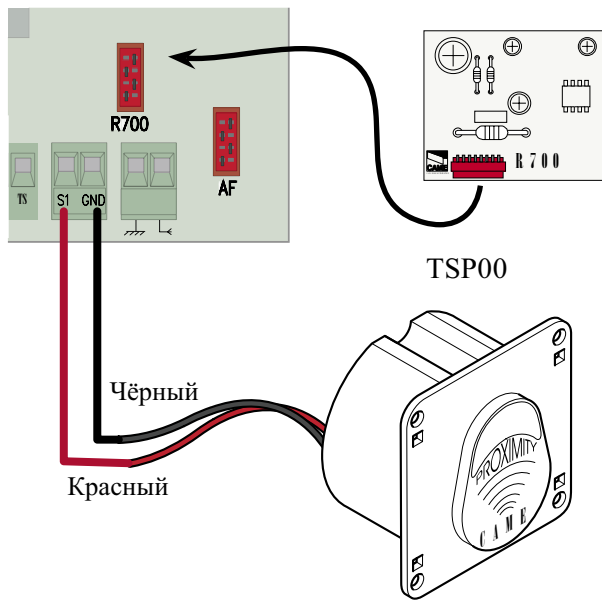

Колодка подключения антенны

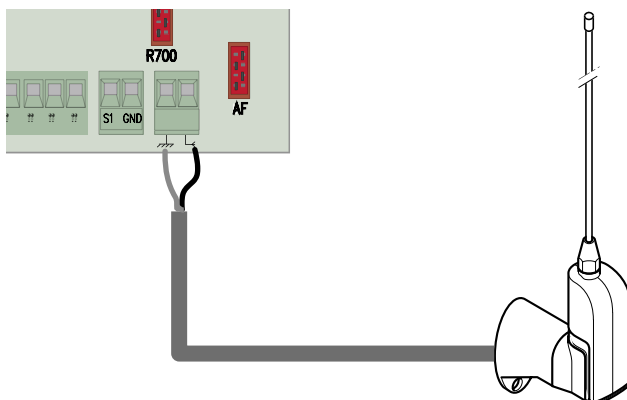

Tutti i dati e le informazioni qui contenute sono da ritenersi suscettibili di modifica in qualsiasi momento e a nostro giudizio

5 Программирование

5.1 Описание команд дисплея

Русский

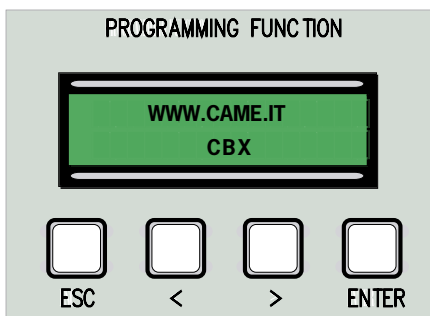

Клавиша ENTER используется для
- входа в меню
- подтверждения и сохранения выбранных параметров



Клавиша ESC используется для
- выхода из меню
- отмены изменений



Клавиша <> используются для
- навигации по меню
- увеличения или уменьшения значений



<> показывает выбранную функцию

5.2 Навигация по меню



Для входа в меню удерживайте клавишу ENTER более одной секунды.



Для выбора требуемого пункта меню используйте клавиши <>.



Затем нажмите ENTER



Аналогично производится навигация в подменю.

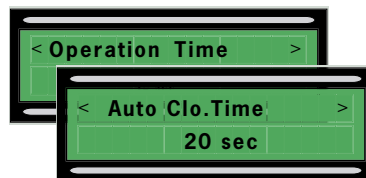

Затем нажмите ENTER



Для изменения значения параметра используйте клавишу <>.

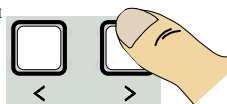

Затем нажмите ENTER для подтверждения



Для выхода из меню подождите 30 секунд или удерживайте ESC, до появления первоначального изображения



ВАЖНО! Когда активировано меню, движение ворот заблокировано.

5.3 Структура меню

Tutti i dati e le informazioni contenute sono da ritenersi suscettibili di modifica in qualsiasi momento e a nostro giudizio

Русский

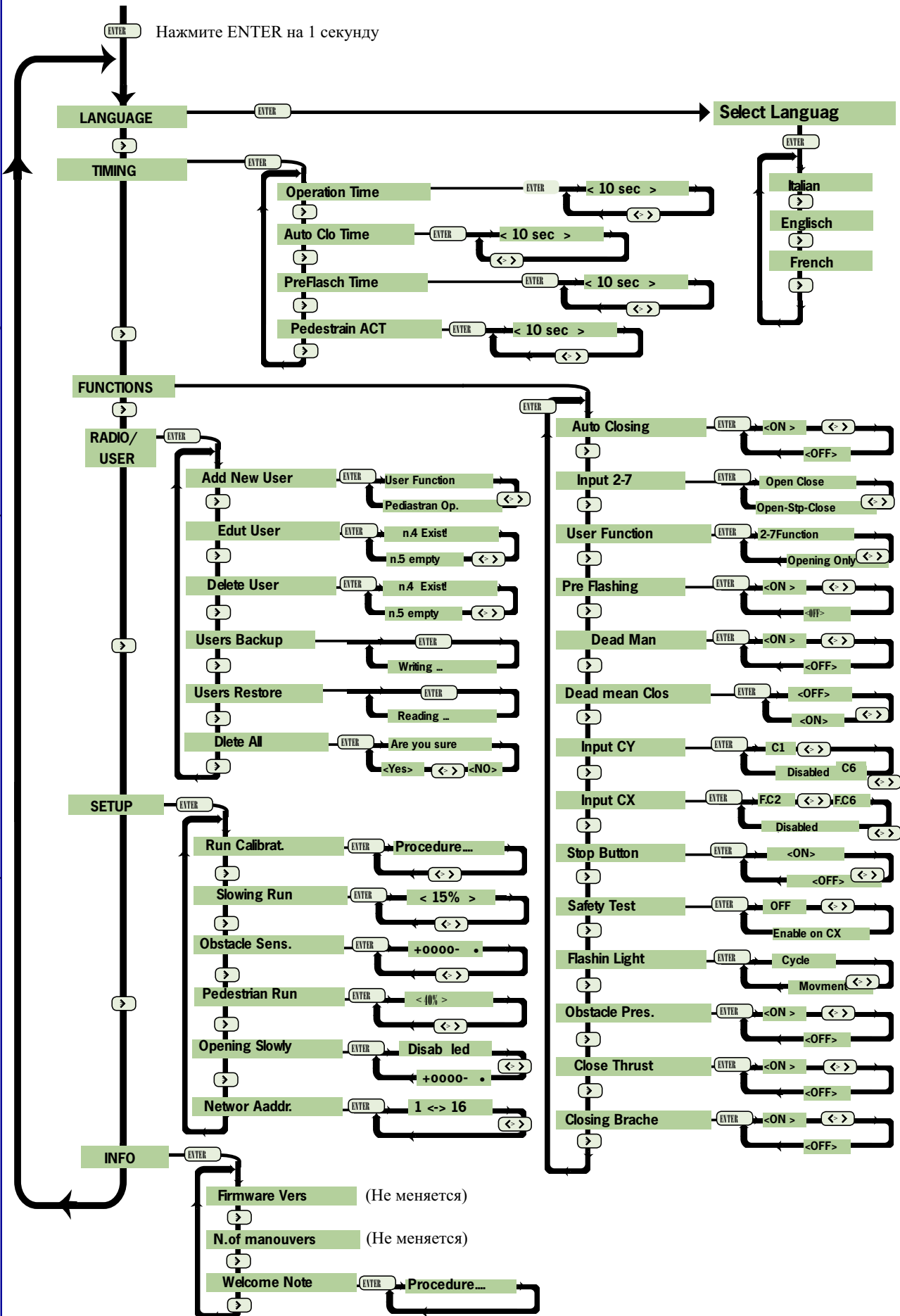

5.4 Разделы меню

Language

Выбор языка : выберете требуемый язык.

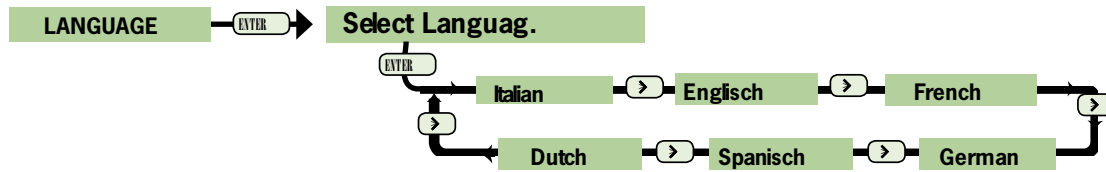

Times

Operation Time : время работы привода при открывании или при закрывании

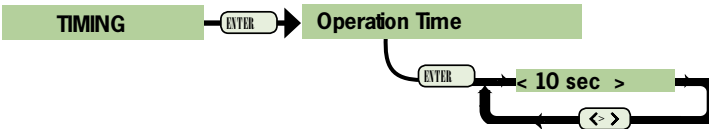

A.C.T. : время автоматического закрывания.

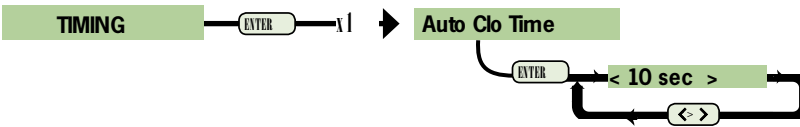

Pre-flashing time : время предварительного имгания лампы-индикатора.

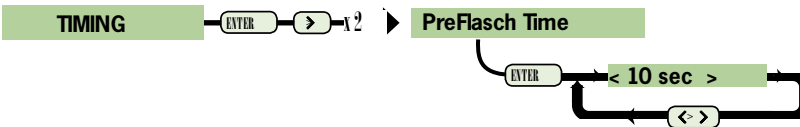

Pedestrian A.C.T. : время автоматического закрывания при пешеходном проходе.

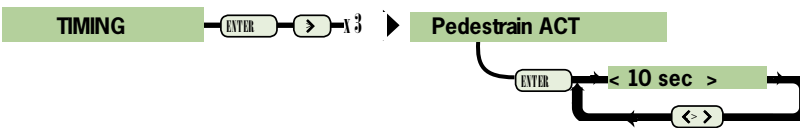

Functions

Automatic Closure : включение/выключение функции автоматического закрывания.

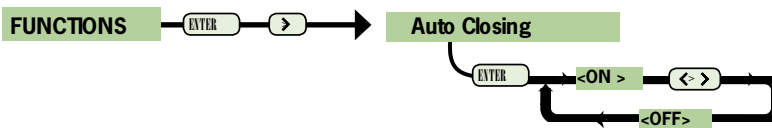

Command 2-7 : функция контактов пошагового управления.

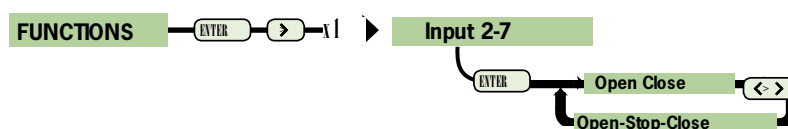

User function : функция контактов пошагового управления только открыть, или определяется предыдущим пунктом.

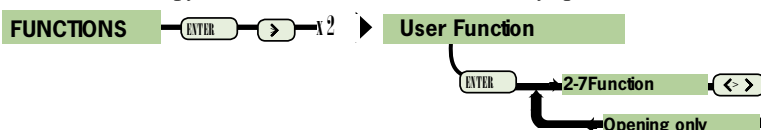

Pre-flashing : включение/выключение функции предварительного имгания лампы-индикатора.



5.4 Разделы меню

Person Present (Dead Man) : включение/выключение функции “ПРИСУТСТВИЕ ОПЕРАТОРА”.



Pres. during closing.(Dead man Clos) : включение/выключение функции “ПРИСУТСТВИЕ ОПЕРАТОРА ПРИ ЗАКРЫВАНИИ”

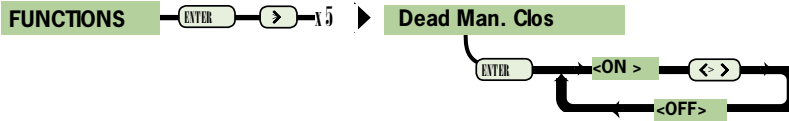

CY Input : НЗ вход устройств защиты с возможностью выполнения функций: C1: открывание при закрывании, C2: закрывание при открывании, C3: частичный стоп, C4: пауза, C6: защитный бампер.

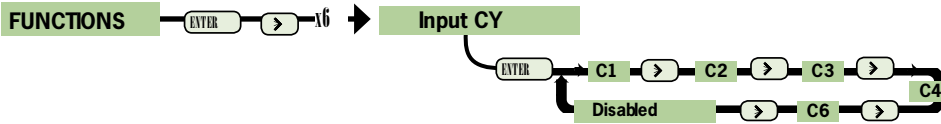

Entrance CX : НЗ вход устройств защиты с возможностью выполнения функций:

C1: открывание при закрывании, C2: закрывание при открывании,
C3: частичный стоп, C4: пауза, C6: защитный бампер .

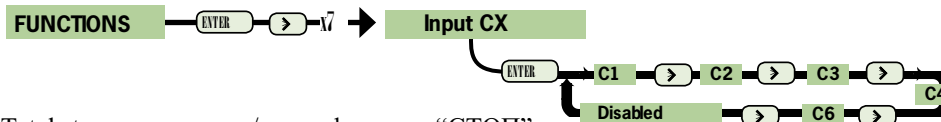

Total stop : включение/выкл. функции “СТОП”.



Services test : проверка корректности работы устройств безопасности и определение контактов их подключения.

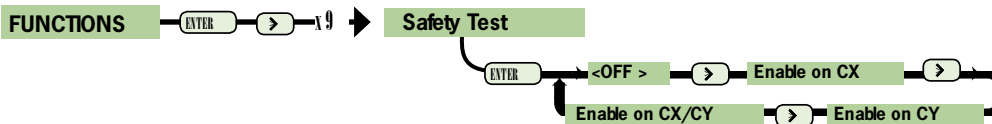

Light socket : контакт подключения лампы-индикатора 220В, которая может работать в двух режимах:

- Cycle: лампа-индикатор работает, пока не закроются ворота.
- Movement: лампа-индикатор работает только при движении ворот.

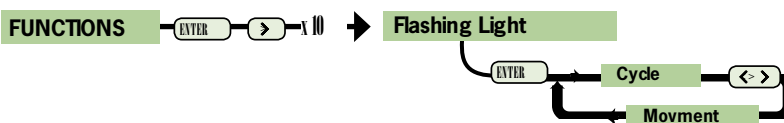

Detects obstacle : в процессе закрывания при обнаружении препятствия ворота не двигаются.

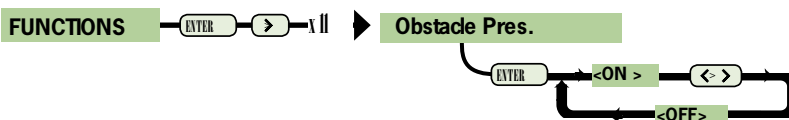

Close Thrust : для оптимизации закрывания в начале движения подаётся дополнительный импульс.

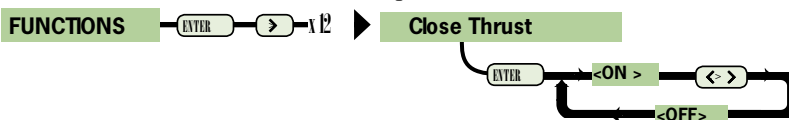

Closing brake : подаётся обратный импульс в конце закрывания.

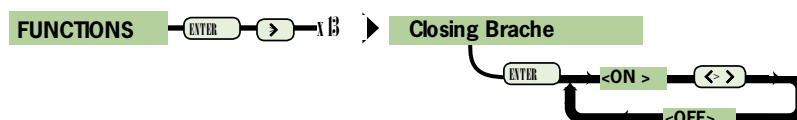

5.4 Разделы меню

Radio/Users

New User : создание нового пользователя.

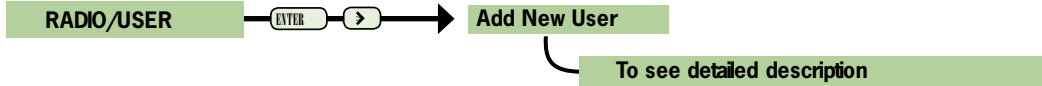

Change User : изменение параметров пользователя.



Remove user : удаление пользователя из системы

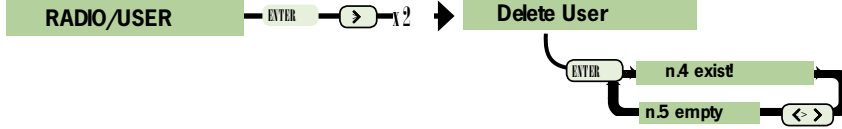

Save memory : сохранение параметров пользователя.

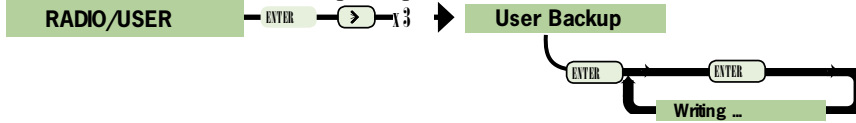

Load memory : загрузка данных из памяти.

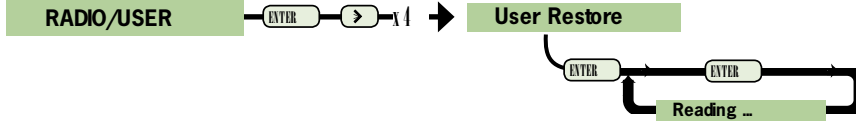

Delete all : удаление всех зарегистрированных пользователей.

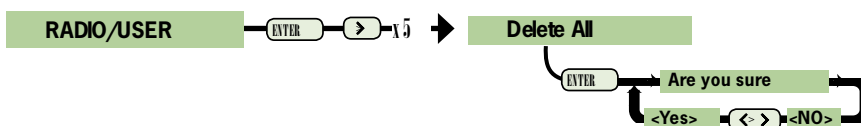

Calibrations

Run calibration : настройка запуска и команд Открыть/Заккрыть.

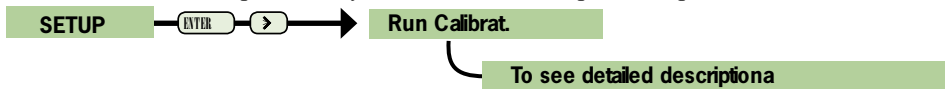

Slow down : настройка скорости замедления.

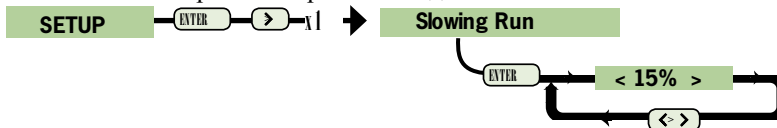

Rib Sens. : настройка чувствительности токовой защиты.

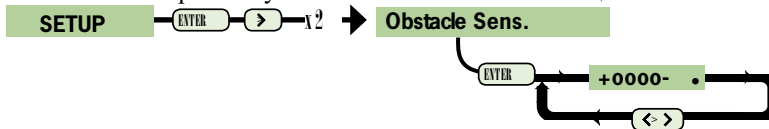

Partial-opening run : настройка частичного открывания.



Slow start-up : настройка начальной скорости ворот.

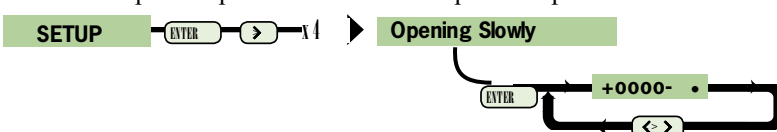

Network address.: определения программного обеспечения (значения от 1 до 16).

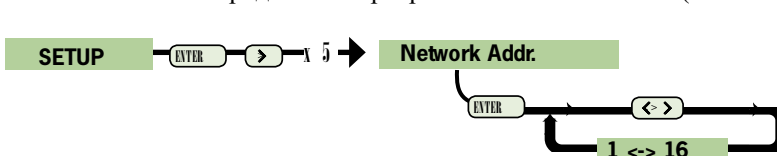

INFO

Version : версия программного обеспечения

Number of manoeuvres : показывает число отработанных циклов.

Start-up Msg.: стартовые сообщения

INFO



Welcome Note

To see detailed description

5.5 Калибровка

- 1 В меню калибровки, выберите Run calibration, и подтвердите нажатием ENTER

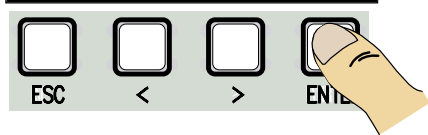

- 2 С помощью кнопок (<>) установите ворота в точку максимального открытия

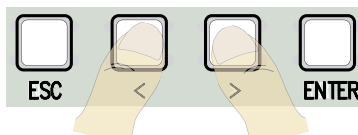

- 3 Нажмите ENTER для подтверждения.



- 4 С помощью кнопок (<>) установите ворота в точку максимального закрытия

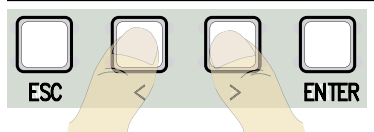

- 5 Нажмите ENTER для подтверждения.

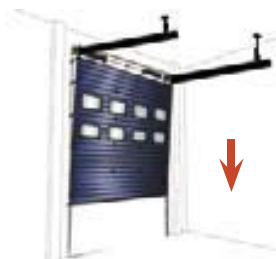

- 6 Удерживайте кнопку "открыть" (<>) не менее 3 секунд.

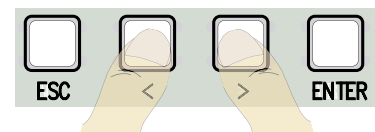

- 7 Нажмите ENTER для подтверждения.

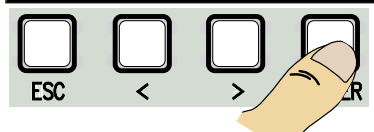

- 8 Используйте кнопки (<>) для передвижения ворот в закрытое положение

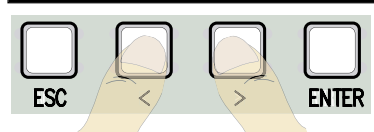
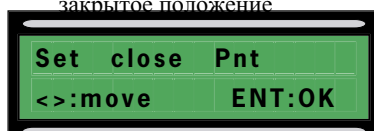

- 9 Нажмите ENTER для подтверждения.

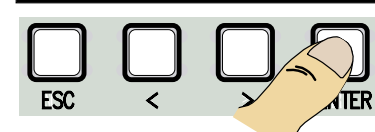

- 10 Используйте кнопки (<>) для передвижения ворот в открытое положение

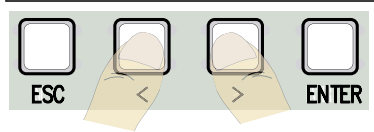
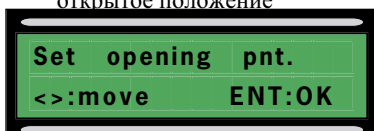

- 11 Нажмите ENTER для подтверждения.

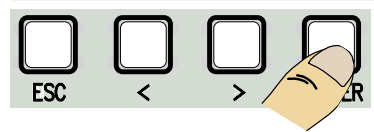

- 12 Если калибровка была выполнена не корректно, появится сообщение "герпрограм". В этом случае процедуру калибровки следует повторить.

Tutti i dati e le informazioni qui contenute sono da ritenersi suscettibili di modifica in qualsiasi momento e a nostro giudizio

5.6 Плата декодера

Для заедействования проксимити считывателей, Вы должны сначала подключить плату декодера: R700. Разъём AF предназначен для платы радиоприёмника.

ВАЖНО! Если Вы не установили соответствующий декодер, Вы не сможете добавлять пользователей.

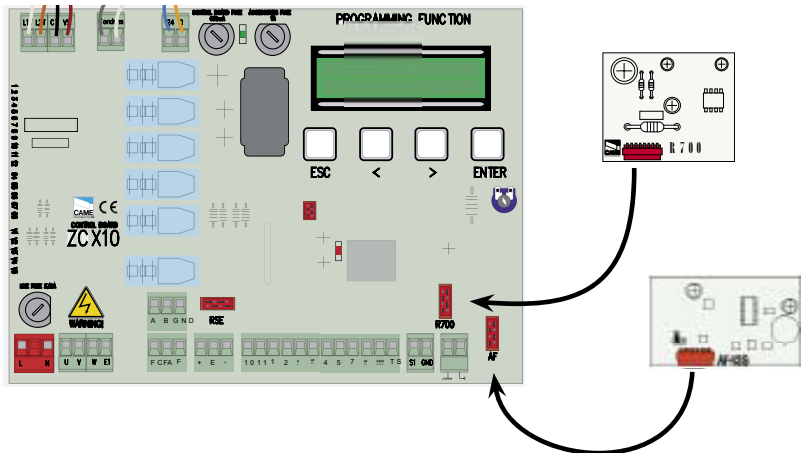

5.7 Добавление пользователей.

1 В меню Radio/Users, выберите New User и нажмите ENTER

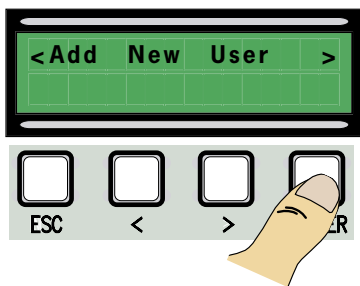

2 Выберите User function и Partial opening, затем нажмите ENTER...

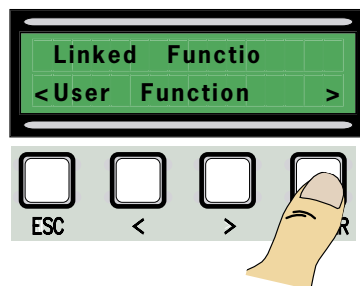

3 ...следите за подсказкой на сенсорном дисплее при кодировании радиоприёмника, считывателей проксимити карт.

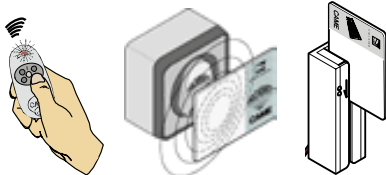

Как только код будет прочтён, появится сообщение "Saved". Если код уже содержится в памяти будет выведено соответствующее сообщение.

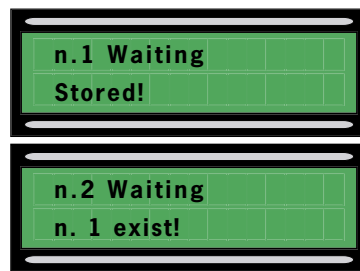

4 В любом случае, появится диалоговое окно с предложением ввести новый код или число.

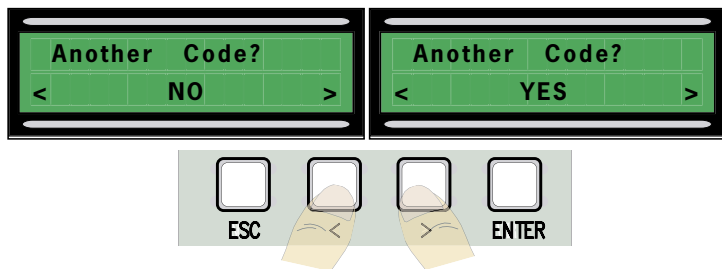

При выборе "NO" процедура добавления пользователя будет закончена, при нажатии "YES" процедура возвращается к шагу 3.

5.8 Изменение пользователей (пользовательских функций)

- 1 В меню Radio/Users, выберите Changing users, и нажмите ENTER

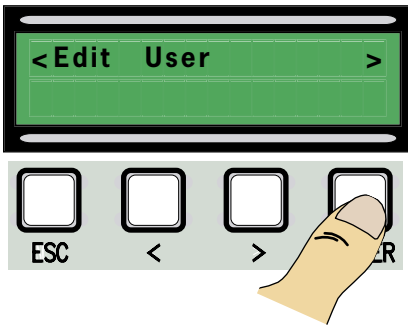

- 2 Выберите пользователя (посредством клавиш< >) настройки которого Вы хотите изменить, или воспользуйтесь автопоиском с помощью брелка или карты. Нажмите ENTER.

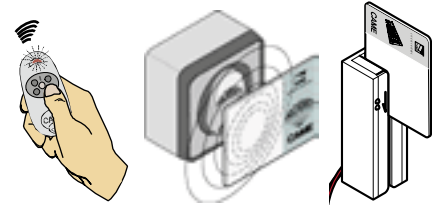
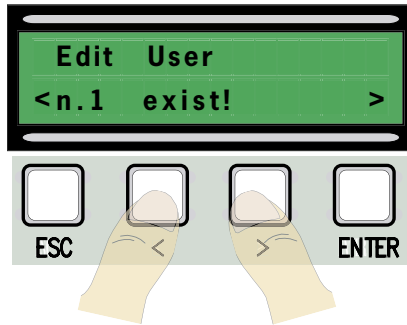

- 3 Выберите необходимую функцию и нажмите ENTER.
ВАЖНО! Нажатие ENTER вернёт Вас в диалоговое меню "Changing users".

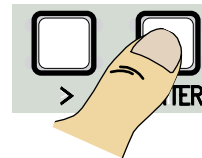
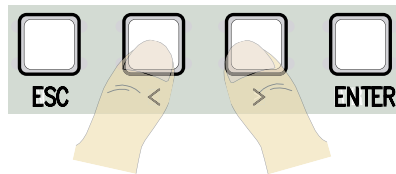
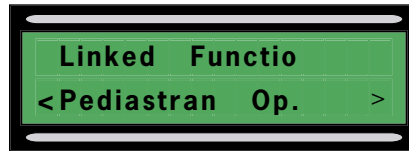
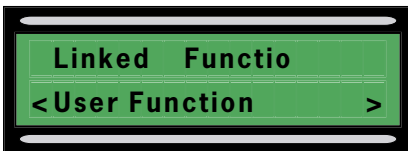

5.9 Изменение стартовых сообщений.

- 1 В меню INFO, выберите Start-up Msg., и нажмите ENTER

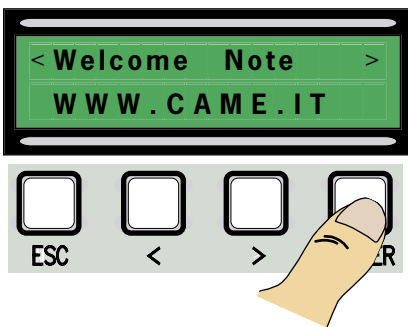

Клавиша ENTER используется
- для перемещения курсора вправо
- для подтверждения (при удержании более 3 сек.)



Клавиша ESC используется
- для перемещения курсора влево
- для выхода (при удержании более 3 сек.)

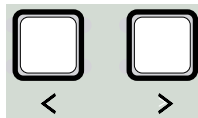

Клавиши < > используется для
выбора желаемого знака или пробела.

- 2 Наберите желаемое сообщение, максимальное число символов 42 (не более 16 в строке).
После окончания набора сообщения, удерживайте ENTER более 3 секунд.



5.10 Сообщения об ошибках

- “STOP Contact Open”: нарушение НЗ контакта.
- “Services Test!!!”: устройство защиты не исправно.
- “Encoder malfunction: энкодер не исправен.

5.11 Изменение вращающего момента

Изменение вращающего момента, производится путём перемещения клеммы с чёрным проводом; 1 мин. - 4 макс.

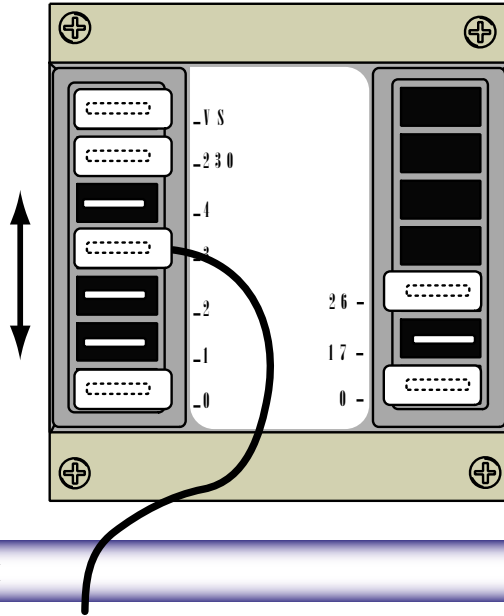

6 Техническая спецификация

Электрические характеристики

- Напряжение питания: ~230В, 50Гц
- Ток в режиме ожидания: 50 мА
- Максимальная мощность аксессуаров (24В): 20Вт
- Максимальная мощность аксессуаров (220В): 25Вт
- Класс защиты: IP54
- Максимальное количество запоминаемых кодов: 250

Управляющие системы

Поддерживает CAME 12/18/24 ВIT радиосистемы и системы с Rolling Code (радиосистемы требуют установки HF43S интерфейса, а Rolling Code HF43SR). И 125 Khz считыватель (TSP00).

7 Соответствует стандартам



MANUFACTURER'S DECLARATION

As per Enclosure II B of Machinery Directive 98/37/CE

Enclosed with the technical documentation (the original copy of the Declaration is available on request)

Date of the present declaration 07/12/2001

The representatives of

CAME Cancelli Automatici S.p.A.
via Martiri della Libertà, 15
31050 Busson di Casier - Treviso - ITALIA tel
(+39 0422 4910 - fax (+39 0422 4911
internet: www.came.it - e-mail: info@came.it

Hereby declare, under their own responsibility, that the product/s called ...

ZCX10

Also, they furthermore represent and warrant that the product/s that are the subject of the present Declaration are manufactured in the respect of the following main harmonized provisions:

EX 292 part 1 and 2	MACHINERY SAFETY
EX 1243	INDUSTRIAL, COMMERCIAL AND OTHER CLOSING MECHANISMS
EX 1245	INDUSTRIAL, COMMERCIAL AND OTHER CLOSING MECHANISMS
EX 1297	SAFETY DEVICES FOR POWER OPERATED DOORS AND GATES
EX 60335-1	SAFETY IN APPLIANCES FOR HOME USE
EX 60201-1	MACHINERY SAFETY
EX 61000-6-2	ELECTROMAGNETIC COMPATIBILITY
EX 61000-1-1	ELECTROMAGNETIC COMPATIBILITY
EX 61000-1-5	ELECTROMAGNETIC COMPATIBILITY

IMPORTANT CAUTION!

It is forbidden to market/use product/s that are the subject of this declaration before completing and/or incorporating them in total compliance with the provisions of Machinery

Directive 98/37/CE

... comply with the Italian National Legal Provisions that transpose the following Community Directives (where specifically applicable):

MACHINERY DIRECTIVE 98/37/CE
L. n. 30/98 art. 28
ELECTROMAGNETIC COMPATIBILITY DIRECTIVE 89/336/EEC art. 31/EEC
R&TTE DIRECTIVE 1999/5/CE

Signatures of the Representatives

TECHNICAL MANAGER
Mr. Gianni Michielin

MANAGING DIRECTOR
Mr. Paolo Menozzo

Tutti i dati e le informazioni contenute sono da ritenersi suscettibili di modifica in qualsiasi momento e a nostro giudizio